



WIRELESS
Libertad de movimientos
¡Sin cables!

»» Sistema de elevación
EHB® DC wireless

PARA ELEVACIÓN DE VEHÍCULOS DONDE QUIERA SIN NECESIDAD DE CABLES NI CONEXIONES ELÉCTRICAS

Tanto dentro del taller como al aire libre las columnas EHB DC Wireless le permitirán trabajar sin depender de conexiones eléctricas y con total libertad de movimientos. Le ofrece el máximo en movilidad y flexibilidad. Con una potencia de hasta 8200 kg por columna.

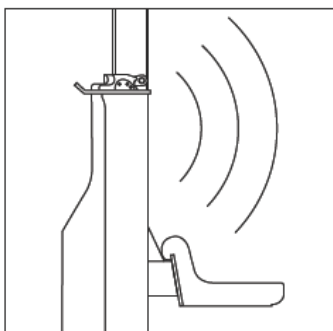

Control vía radio

Comunicación inalámbrica de las columnas vía radio. Sin cables que entorpezcan el trabajo.

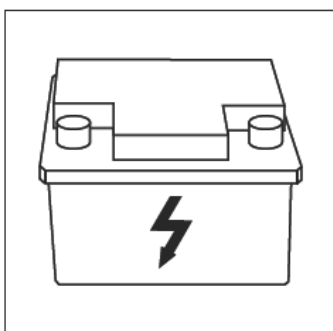

Funcionamiento por baterías independientemente de su localización

Alimentación de las columnas mediante baterías libres de mantenimiento. Permite trabajar varios días sin necesidad de recargarlas.

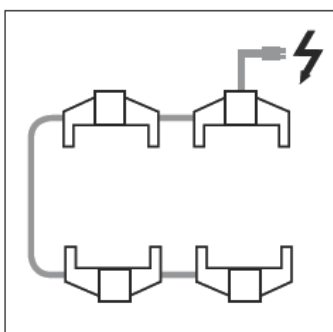

Carga fácil – Easy Charge

Todas las baterías de un equipo se cargan fácilmente a través de un enchufe de red de 230V. Se puede realizar la carga con las columnas en funcionamiento.

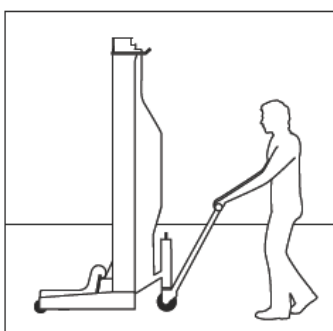

Fácil traslado

Una sola persona puede trasladar la columna sin ningún esfuerzo.

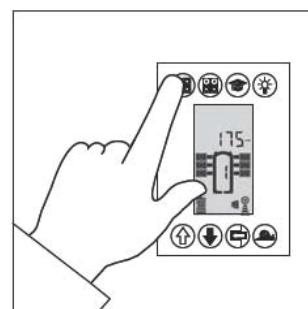

Fácil manejo

Desde cada columna. A través de una pantalla con visualización de todas las posibles funciones

Flexibilidad

Se pueden combinar hasta 10 columnas y trabajar en conjunto con ellas o agruparlas entre si formando varios sistemas más pequeños.



Regulación fina

Arranque suave para cuidado de la carga.
Elevación y descenso continuo.
Dos velocidades

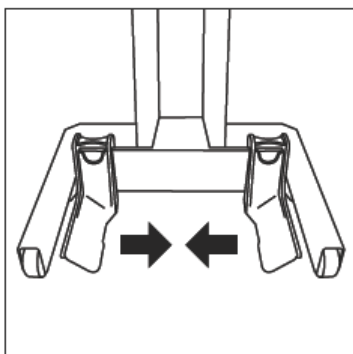
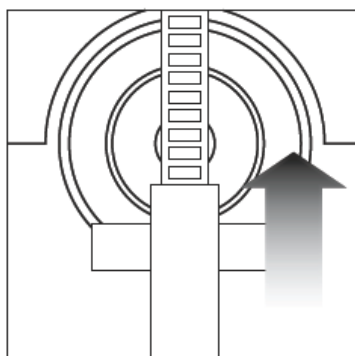

Ajuste individualizado

Horquillas ajustables.
No se necesitan adaptadores.
Apropiadas incluso para ruedas tipo Super Single



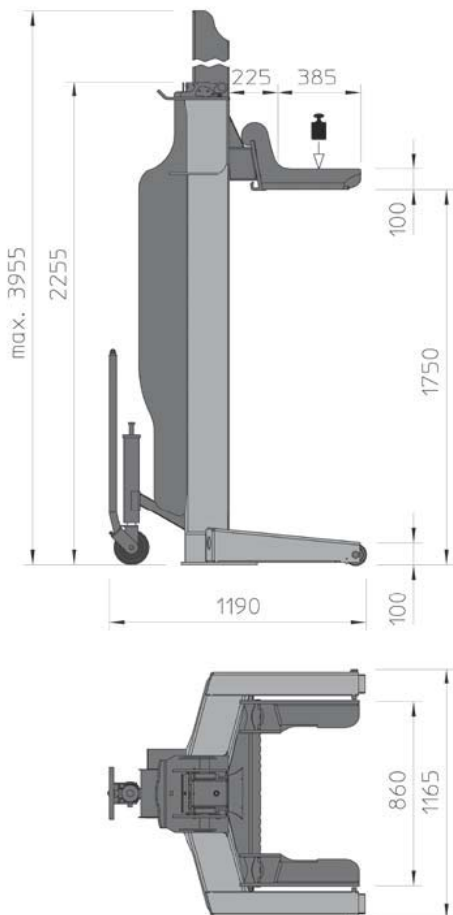

Datos técnicos:
Columna EHB 907/908 DC Wireless

- Capacidad:** EHB907V11-DC: 7.500 kg
 EHB908V11-DC: 8.200 kg
- Horquillas:** Ajustables para ruedas de Ø 500 a 1140 mm
 Longitud horquillas 385 mm (para Super Single)
- Elevación:** 1750 mm (efectivo)
- Velocidad:** Subida: 90 seg.
 Bajada: 60 seg.
- Manejo:** Subir/Bajar/Lento
 Conjunto/Individual/Pares/Grupos
 Máx. 10 columnas por conjunto
 Configuración de las columnas a través del mando, memorizada permanentemente.
 Display digital
- Control:** Comunicación inalámbrica vía radio
 Regulación de sincronismo con técnica proporcional
- Mecanismo:** Electrohidráulico
 EHB 907 DC – 2,2 KW
 EHB 908 DC – 3 KW
- Alimentación:** Total por columna 24V, 100 Ah
- Sistema carga:** Conexión 230 V AC 50 Hz 1,5 A
 Cable integrado de 10 m. Carga de hasta 6 Columnas en un solo enchufe.
- Peso:** 540 Kg
- Protección:** IP 65 / IP44 durante el proceso de carga
- Estándares:** CE, EN 1493
- Seguridad:**

Easy Charge – Carga fácil



Todas la columnas son iguales, disponen de un conector y 10 m de cable para su carga.

Se pueden cargar individualmente o en grupos (hasta un máximo de 6), sin necesidad de parar el funcionamiento del conjunto.

Cada columna lleva 4 baterías en su interior de 12 V, no contaminantes conectadas en serie-paralelo, de modo que en total por columna se obtienen 24V.



Número de ciclos (subida/bajada) con la baterías cargadas y nuevas: aprox. 25 (dependiendo del tonelaje del vehículo a elevar)

Tiempos aproximados de carga de baterías:

Carga completa: Máximo 8 horas
Para recarga de un ciclo: 30 min.

Columna móvil EHB[®] 907 / 908 DC - Wireless

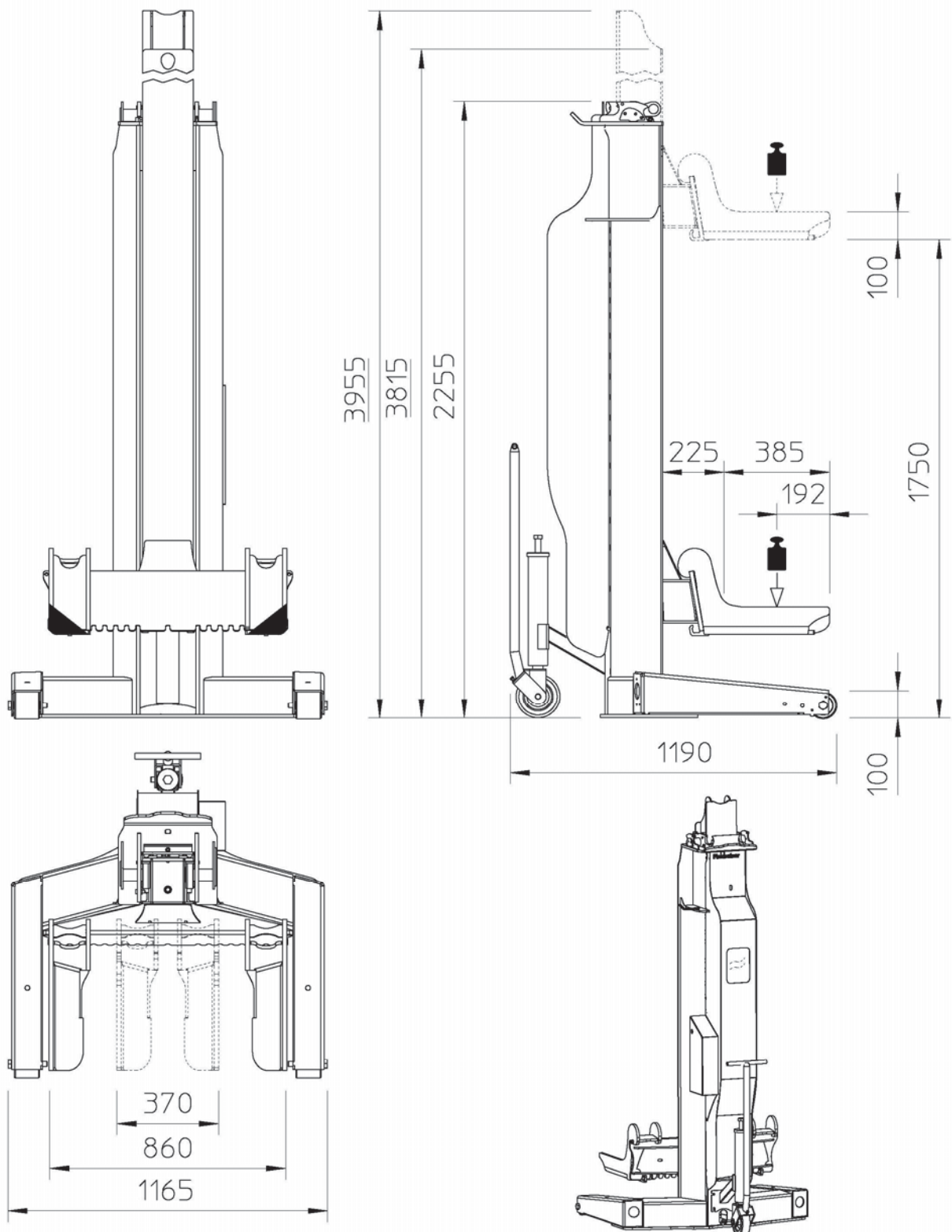

Finkbeiner[®]

Walter Finkbeiner GmbH
Alte Poststrasse 9-11 • 72250 Freudenstadt • Germany
Fon +49 (0) 7441-40 31 • Fax +49 (0) 7441-87778
info@finkbeiner-lifts.com • www.finkbeiner-lifts.com

REDIMAUTO

Venta y Reparación de Maquinaria para Automoción