

megaspin

ROBUSTEZ Y CONTROL  
TOTAL  
SIN LANZAMIENTO DE  
COMPROBACIÓN



O CAVALO DE TRABALHO  
DE ALTA VELOCIDADE  
SEM ROTAÇÃO DE  
VERIFICAÇÃO



# megaspin



**LASER  
POINT**  
ACCURACY  
NO CHECKSPIN

**megaspin**

420P



Opción

## Precisión - imbatiblemente exacta

Utilizamos el mismo sistema de sensor empleado en nuestras equilibradoras industriales.

Los datos de la rueda para distancia, diámetro y ancho, son fijados por los calibres automáticos.

El apriete neumático (opcional) asegura un bloqueo de la llanta y el dispositivo de centrado consistente con la misma fuerza.

El elevador Zero Weight (opcional) asegura el centrado exacto de la rueda.

## Precisão - exatidão imbatível

Usamos o mesmo sistema de sensores utilizado nos nossos equilibradores industriais. Os dados das rodas, para distância, diâmetro e largura são definidos por calibradores automáticos.

O sistema de grampo pneumático (opcional) garante a fixação do aro no dispositivo de centragem consistentemente com a mesma força.

A elevação Zero Weight (opcional) garante a centragem exata da roda.

## Velocidad - incomparablemente rápida

Equilibrado sin hacer un lanzamiento posterior: dos punteros láser muestran el correcto posicionamiento de los plomos adhesivos. Para un neumático de tamaño medio, el ciclo de medición es menor a 5 segundos.

El bloqueo neumático (opcional) permite un fijado más rápido en el eje de la equilibradora. Las luces LED iluminan la posición donde colocar el contrapeso adhesivo. Esto evita posicionamiento repetido de pesos adhesivos.

## Velocidade - incomparavelmente rápido

Equilibrar sem fazer uma volta de verificação subsequente: Dois pontos de laser mostram o posicionamento correto dos pesos adesivos das rodas. Para um pneu de tamanho médio, o ciclo de medição é inferior a 5 segundos. O sistema de grampo pneumático (opcional) permite uma fixação rápida do pneu na flange do equilibrador. A luz LED ilumina a posição onde se deve instalar os pesos adesivos.

Isto evita um posicionamento repetido dos pesos adesivos.

## Ergonomía - imbatible para el manejo

Con el completamente nuevo chasis de la máquina, el espacio de trabajo es significativamente más accesible que en las equilibradoras convencionales. La luz LED ayuda al operador en su trabajo para limpiar la superficie de la llanta. El elevador Zero Weight (opcional) ayuda al operador a manejar sin problemas incluso el neumático más pesado.

## Ergonómico - excelente manuseamento incomparável

Com o chassis completamente novo da máquina, o espaço de trabalho fica significativamente mais acessível do que nas máquinas equilibradoras convencionais. A luz LED ajuda o operador no seu trabalho de limpar a superfície do aro. A elevação Zero Weight (opcional) ajuda o operador a manusear sem problemas mesmo o pneu mais pesado.



|                           |                          |                      |
|---------------------------|--------------------------|----------------------|
| Pantalla:                 | TFT Monitor              | Visor                |
| Entrada de datos:         |                          | Introdução de dados: |
| Distancia:                | automático               | Distância            |
| Diámetro:                 | automático               | Diâmetro             |
| Ancho:                    | sin contacto / sem toque | Largura              |
| Posiciones de los plomos: | ilimitado                | Posições dos pesos   |
| AUTO SPLIT                | incluido                 | AUTO SPLIT           |
| MINISTAT (Patentado)      | incluido                 | MINISTAT (Patente)   |
| WeightLess                | incluido                 | WeightLess           |
| Múltiples operadores:     | 4 Operadores             | Múltiplos operadores |
| Freno de rueda:           | eléctrico / elétrico     | Bloqueio das rodas   |



## Opciones

- 1 ZERO WEIGHT LIFT
- 2 MEGACLAMP (patentado) Bloqueo neumático
- 3 ADAPTADOR UNIVERSAL para llantas sin agujero central de 3, 4 ó 5 agujeros, y agujero de 95-120 mm. Incluido cono de centrado
- 4 ANILLO DE CENTRADO de diámetros 56,5; 57; 66,5 y 72,5 mm
- 5 CAZOLETA DE PLÁSTICO para llantas de aluminio
- 6 KIT ESPACIADO para ruedas con un codo muy largo (SUV, 4 WD)
- 7 CONO Y DISCO SEPARADOR para furgonetas, 4x4 y camiones pequeños con orificio de centrado 97-180 mm

## Opções

- 1 ELEVAÇÃO ZERO WEIGHT
- 2 MEGACLAMP (PATENTE) sistema de grampo pneumático
- 3 ADAPTADOR DE GRAMPO UNIVERSAL para aros fechados com 3, 4 ou 5 orifícios e orifícios circulares de 95-120 mm. Incluindo cone de centragem especial (patente).
- 4 ANEL DE CENTRAGEM para diâmetros 56,5; 57; 66,5 e 72,5 mm
- 5 PLACA DE PRENDER para aros de liga metálica
- 6 KIT DE ESPAÇADORES para rodas com desvio muito grande (SUV, 4 WD)
- 7 DISCO ESPAÇADOR E CONE para carrinhas, carros 4WD e camiões leves com furos centrais de 97-180 mm



## Datos técnicos

|                                 |  |                                    |
|---------------------------------|--|------------------------------------|
| Ancho de llanta                 | 1,5 - 20 pulgadas/pol.                   | Largura do aro                     |
| Diámetro de llanta              | 10 - 28 pulgadas/pol. (30 manual/manual) | Diâmetro do aro                    |
| Max. diámetro rueda             | 1016 mm                                  | Diâmetro máx. da roda              |
| Max. Ancho rueda                | 480 mm                                   | Largura máx. da roda               |
| Max. peso rueda                 | 75 kg                                    | Peso máx. da roda                  |
| Revoluciones (rpm)              | 100                                      | Rotações (rpm)                     |
| Dimensiones paquete (W x D x H) | 1130 x 1450 x 1150 mm                    | Dimensões da embalagem (L x P x A) |
| Peso bruto                      | 160 kg, versión/ versão P 175 kg         | Peso bruto                         |
| Alimentación                    | 115-230 V / 50/60 Hz / 1 Ph / 650 W      | Fonte de alimentação               |
| Presión de aire                 | 8 - 10 bar                               | Fornecimento de ar comprimido      |

CE Made in EU

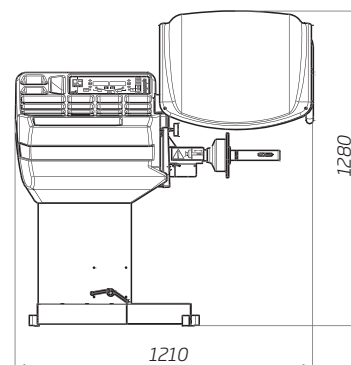
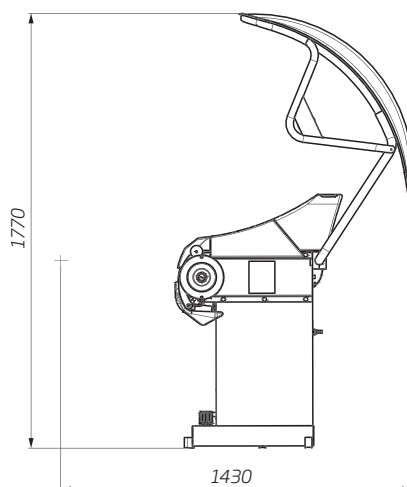

Todos los datos de este catálogo son solo informativos. Puede sufrir modificaciones sin previo aviso.

Todos os dados nesta brochura são apenas para informação. Poderão ser feitas alterações sem aviso prévio.

mm



Venta y Reparación de Maquinaria para Automoción

Distribuidor

HOFMANN MEGAPLAN GmbH  
Hauptstraße 67 · A-5302 Henndorf · Austria · Tel +43-6214-646612  
HM-mail@hofmann-megaplan.com · [hofmann-megaplan.com](http://hofmann-megaplan.com)